



# NOTICE DE MONTAGE MARINE

( Additif a la notice de montage standard )



## CHAUFFAGE AIRTRONIC



## CHAUFFAGE HYDRONIC



EBERSPACHER ESAS  
Z.A.C la Clé Saint Pierre  
3, rue Blaise pascal  
78996 ELANCOURT

[www.eberspaecher.com](http://www.eberspaecher.com)

Référence: 452 148 001-5



# PRESENTATION DE LA NOTICE MARINE



*Madame, monsieur,*

*Nous vous remercions d'avoir choisi un chauffage Eberspächer, et espérons que celui-ci répondra à vos exigences.*

*Pour obtenir toute satisfaction avec votre équipement, nous vous conseillons de tenir compte des informations qui suivent, avant d'entreprendre l'installation du chauffage.*

## **But:**

Cette notice complète celle fournie dans la boîte du chauffage. Elle a pour but de donner des informations spécifiques aux installations dans le domaine de la marine.

## **Présentation:**

Page 3 – Principe d'installation et préconisation de montage.

Page 4 – Installation de la ligne d'échappement et du passe coque.

Page 5 à 12 – Schéma de câblage Airtronic et Hydronic.

## **Garantie:**

La garantie des chauffages Eberspächer est valable pour une durée de 24 mois pièces et main d'œuvre à condition que le montage soit effectué par un distributeur agréé. ( Voir nos conditions générales de vente ).

Veillez nous retourner le bon de garantie livré avec le chauffage, dûment rempli afin de valider la garantie. Si le bon de garantie ne nous est pas retourné dans un délai d'un mois, la prise en garantie ultérieure du produit ne pourra pas être assurée.

## **Entretien:**

Pour assurer un fonctionnement satisfaisant pendant de nombreuses années, veillez à faire fonctionner le chauffage une fois par mois même en période d'été, afin d'éviter que les joints ne sèchent, et que la pompe carburant, la pompe à eau et le moteur du brûleur ne se grippent.

Nous vous conseillons une révision à partir de 3 ans. Pour cela nous vous proposons des kits de révision comprenant les pièces nécessaires pour l'entretien de votre chauffage. Nous vous rappelons qu'il faut remplacer le foyer brûleur tous les 10 ans (Voir notice du chauffage). Pour ces deux interventions, il est préférable de les faire faire par un distributeur professionnel. ( Voir réseau Eberspächer sur site Internet).

Pour la navigation hauturière nous vous conseillons d'avoir à bord un kit de révision et un outillage de diagnostic.

## **Diagnostic:**

Pour les appareils équipés de la minuterie modulaire en cas de mauvais fonctionnement, des codes défauts éventuels s'affichent. Dans ce cas, vous pouvez contacter notre réseau de service à la page réseau de notre site internet.

Pour les appareils non équipés de la minuterie modulaire, il existe un outillage de diagnostic permettant l'affichage des codes défauts.

## **Formation:**

Eberspächer a mis en place à l'attention des professionnels des sessions de formation pour l'installation et la maintenance de ces produits. Ces formations se déroulent à notre siège. Vous trouverez ces dates à la page formation de notre site internet. Pour les formations délocalisées veuillez nous contacter.

*Bonne installation et bon vent,*



# PRINCIPE D'INSTALLATION



## Exemple de montage de chauffage à Air et à Eau

### CHAUFFAGE AIRTRONIC

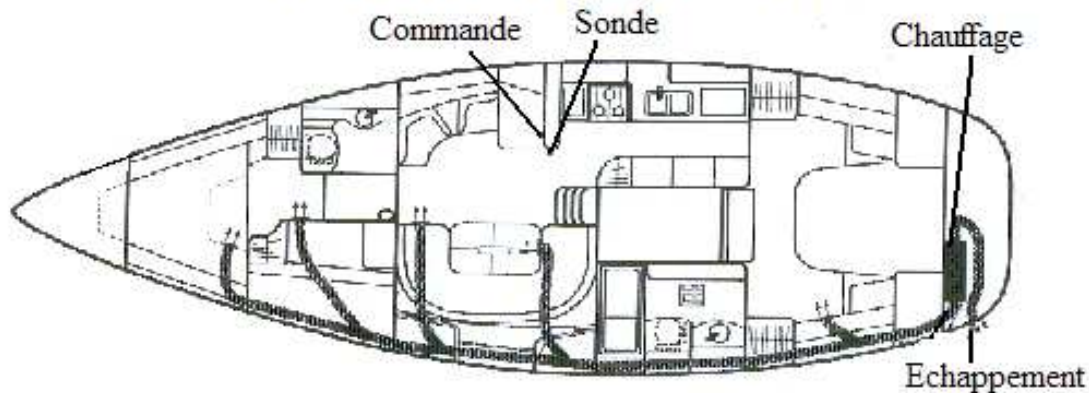

#### Préconisations de montage:

L'implantation des chauffages sera conditionnée par le conduit d'échappement, de longueur 2 mètres maximum. Sa fixation et son isolation sont à effectuer avec soin.

Dans tous les cas, les chauffages Airtronic et Hydronic devront être montés dans un endroit sec, protégé et ventilé depuis l'extérieur. Prévoir un dégagement et un accès suffisant pour la maintenance.

L'aspiration d'air neuf pour les chauffages Airtronic, peut se faire dans un coffre à condition qu'il soit suffisamment ventilé. (mettre une grille ayant une section de passage au moins égale à l'aspiration d'air du groupe de ventilation). Attention de ne pas réaspirer les fumées d'échappement.

Dans un compartiment moteur, l'air frais sera aspiré à l'extérieur. (l'aspiration d'air frais extérieur a un meilleur pouvoir de déshumidification).

Le raccordement carburant se fera de préférence directement sur le réservoir, par le biais d'un piquage existant ou via un tube plongeur en option. Si la canalisation carburant passe dans le local moteur utilisé les kits de raccordement en option pour la mise en conformité avec la norme DIN EN ISO 7840 référence : 22 1000 20 10 00 (comprenant: durite anti-feu et colliers) plus 2 tubes métallique référence 08016001 (6X1) et 04910004 (4X1) longueur à déterminer selon implantation sur le bateau.

L'installation de la sonde de température se fera dans le carré à une hauteur comprise entre 1,20 et 1,70 m. pour assurer un bon confort, éviter de la fixer à proximité de source de chaleur et de froid ainsi que dans les recoins. Pour un débit d'air optimum, le premier coude ou réduction se fera après 0,50 m minimum de la sortie d'air du chauffage. Limiter au maximum les coudes à 90°.

Pour une installation optimale, utiliser les kits marine EBERSPACHER spécifique à chaque modèle de chauffage à air. Pour la section des câbles, des durites de carburant et autres points techniques se reporter à la notice de montage livrée avec le chauffage.

### CHAUFFAGE HYDRONIC

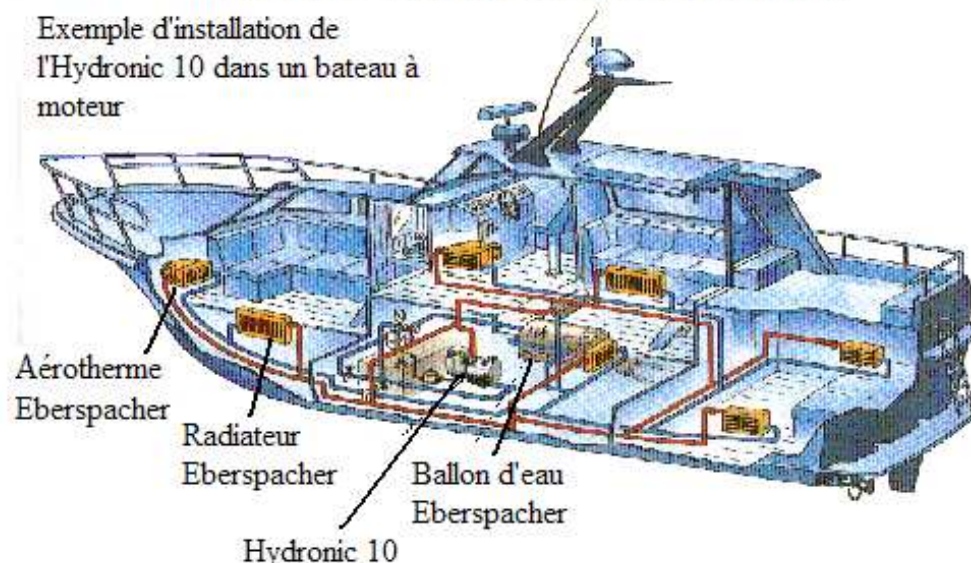



# EVACUATION DES GAZ BRULES ( IMPLANTATION )



- Le positionnement du passe coque, se fera de préférence sur le tableau arrière.

En cas d'installation sur le côté, le positionner suffisamment haut pour éviter à la gîte une pénétration d'eau.

-Respecter une pente ascendante constante entre le coude d'échappement et le col de cygne.

\* Avant utilisation, veuillez remplir d'eau la conduite d'évacuation pour empêcher la sortie des gaz d'échappement, que la conduite d'évacuation soit reliée en fond de cale et écartez les spires d'au moins 10mm ( voir photo\* )

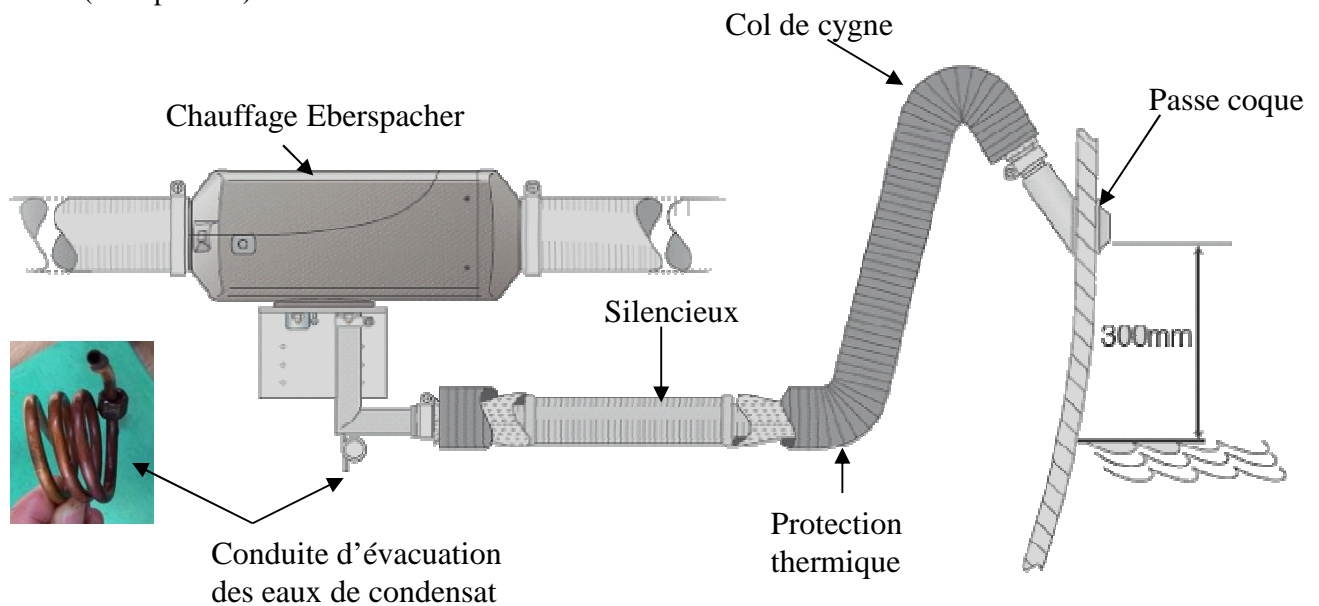

## ATTENTION!

-Ne jamais mettre en contact la ligne d'échappement avec des matériaux risquant de brûler ou de se consumer.

En cas de risque, prévoir une protection mécanique empêchant tout matériel de venir en contact avec l'échappement.

-Ne jamais enfermer la ligne d'échappement, il faut toujours avoir une circulation naturelle de l'air extérieur autour.

-Veuillez éloigner au maximum le passe coque d'échappement et la prise d'air de combustion si celle-ci est prise directement à l'extérieur.

### Information:

Ligne d'échappement en diamètre 30 sur l'Airtronic D2, D4, D5 et l'Hydronic D4WSC, D5WS, D5WSC et Hydronic M II.

Ligne d'échappement en diamètre 40 sur le D8LC.( sans silencieux d'échappement ).

### Montage sur coque métallique:

-Pour les chaudières Hydronic D4WSC, D5WSC 12 VOLTS, il est impératif de prévoir une isolation électrique entre la chaudière et la coque. **PREVOIR: Un passe coque spécifique référence: 144 041 000.**



# SCHEMA DE CABLAGE AIRTRONIC D2, D4 et D5 en 12 et 24 VOLTS



( Avec mini régulateur et sonde de température )

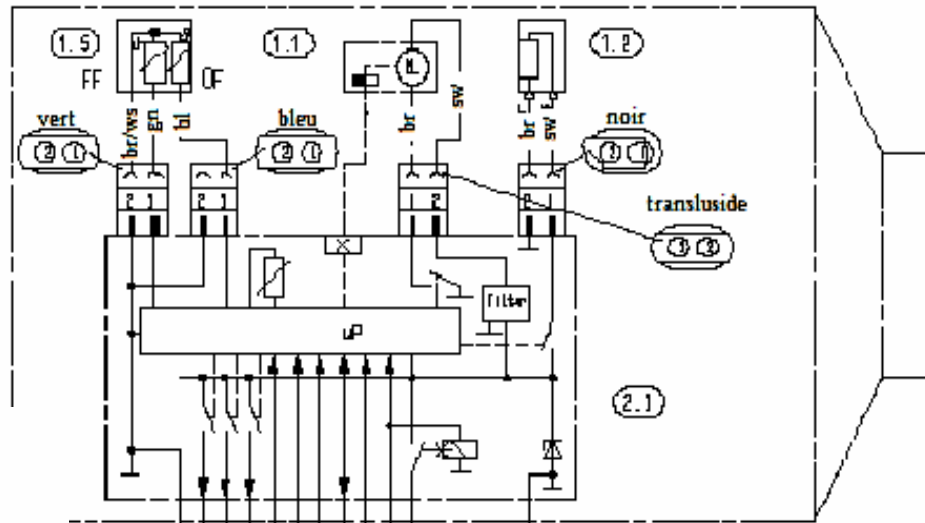

**Liste des pièces:**

- 1.1 Moteur du brûleur
- 1.2 Bougie
- 1.5 Combi sonde
- 2.1 Boîtier de commande
- 2.2 Pompe carburant
- 2.7 Fusible principal 12 volts = 20Amp. Et 24 volts = 10 Amp.
- POUR AIRTRONIC D5
- 12 volts = 25 Amp.
- 24 volts = 20 Amp.
- 2.7.1 Fusible de commande = 5 Amp.
- 2.15.1 Sonde de température ambiante
- 3.1.17 Régulateur Airtronic
- 5.1 Batterie

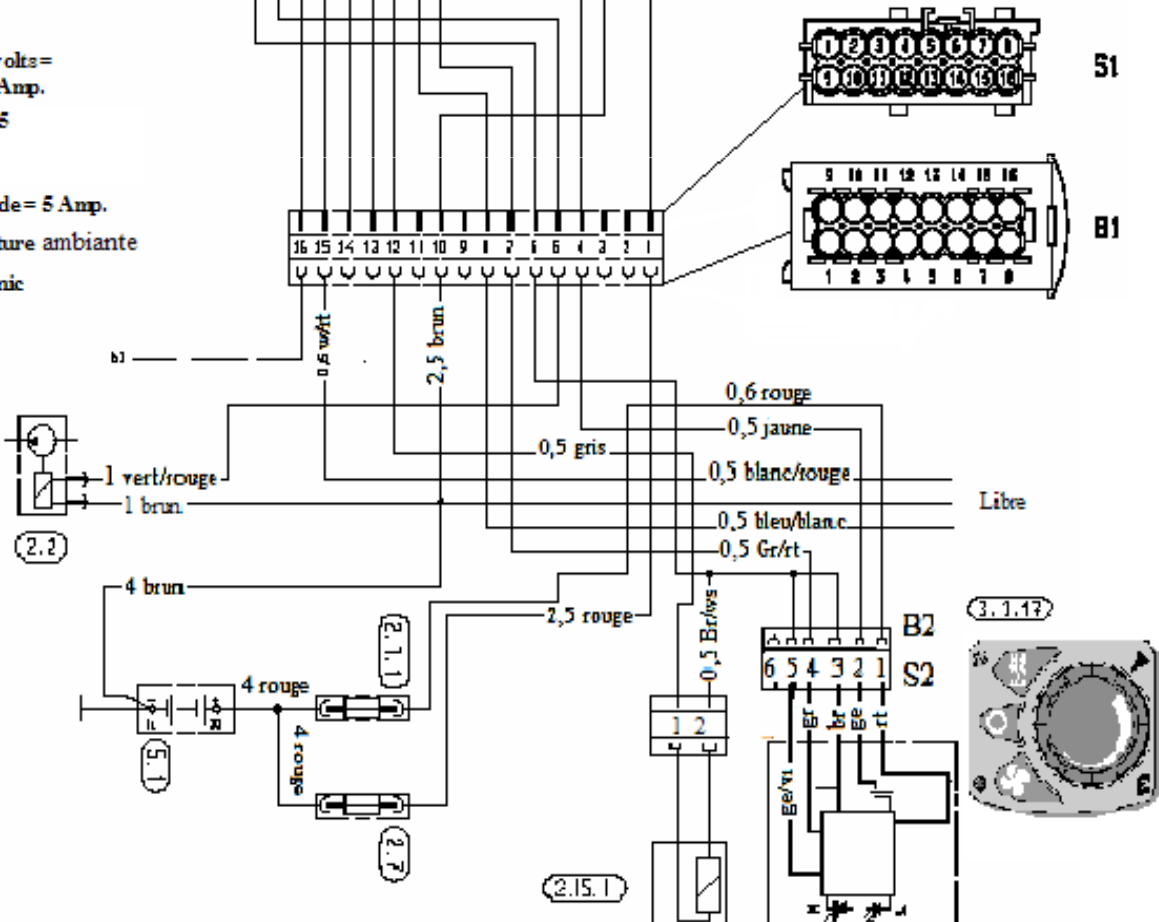

**Couleur des câ**

- Br/ws = brun/t
- Gr/rt = gris/rot
- Ws/rt = blanc/rt
- Ge = jaune
- Gn = vert
- Bl/ws = bleu/t
- Rt = rouge
- Br = brun
- Sw = noir
- Ws = blanc
- Gr = gris

**Pour les chauffage D5LC ancien modèle, nous consulter.**



# SCHEMA DE CABLAGE AIRTRONIC D2, D4 et D5 en 12 et 24 VOLTS



( Avec minuterie modulaire et sonde de température )

## Liste des pièces:

- 1.1 Moteur du brûleur
- 1.2 Bougie
- 1.5 Combi sonde
- 2.1 Boîtier de commande
- 2.2 Pompe carburant
- 2.7 Fusible principal 12 volts = 20Amp. Et 24 volts = 10 Amp.
- POUR AIRTRONIC D5
- 12 volts = 25 Amp.
- 24 volts = 20 Amp.
- 2.7.1 Fusible de commande = 5 Amp.
- 2.15.1 Sonde de température ambiante
- 3.1.17 Régulateur Airtronic
- 5.1 Batterie

## Couleur des câbles:

- Br/ws = brun/blanc
- Gr/rt = gris/rouge
- Ws/rt = blanc/rouge
- Ge = jaune
- Gn = vert
- Bl/ws = bleu/blanc
- Rt = rouge
- Br = brun
- Sw = noir
- Ws = blanc
- Gr = gris

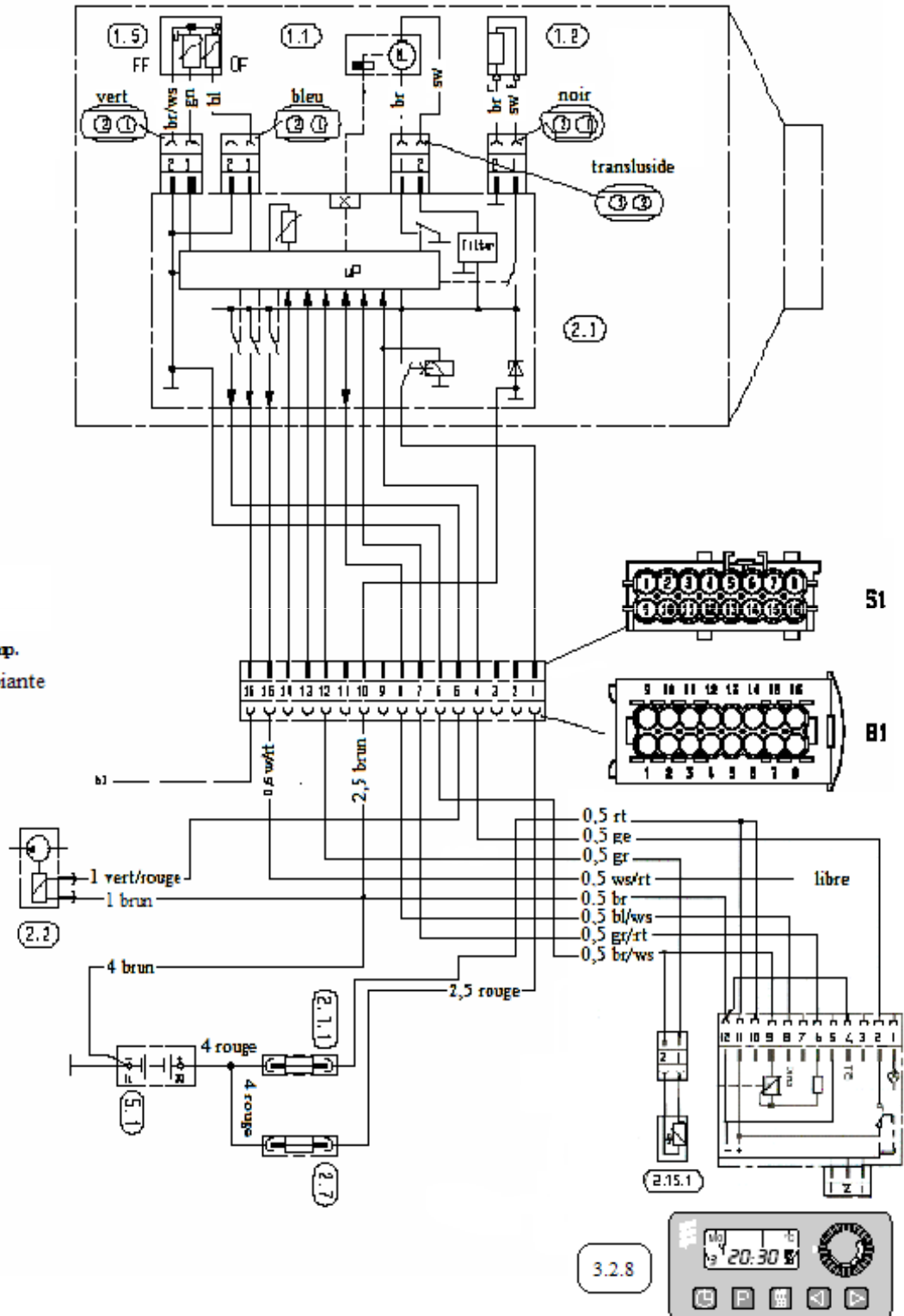



# SCHEMA DE CABLAGE D8LC en 12 et 24 VOLTS

( Avec dispositif de commande et sonde de température )

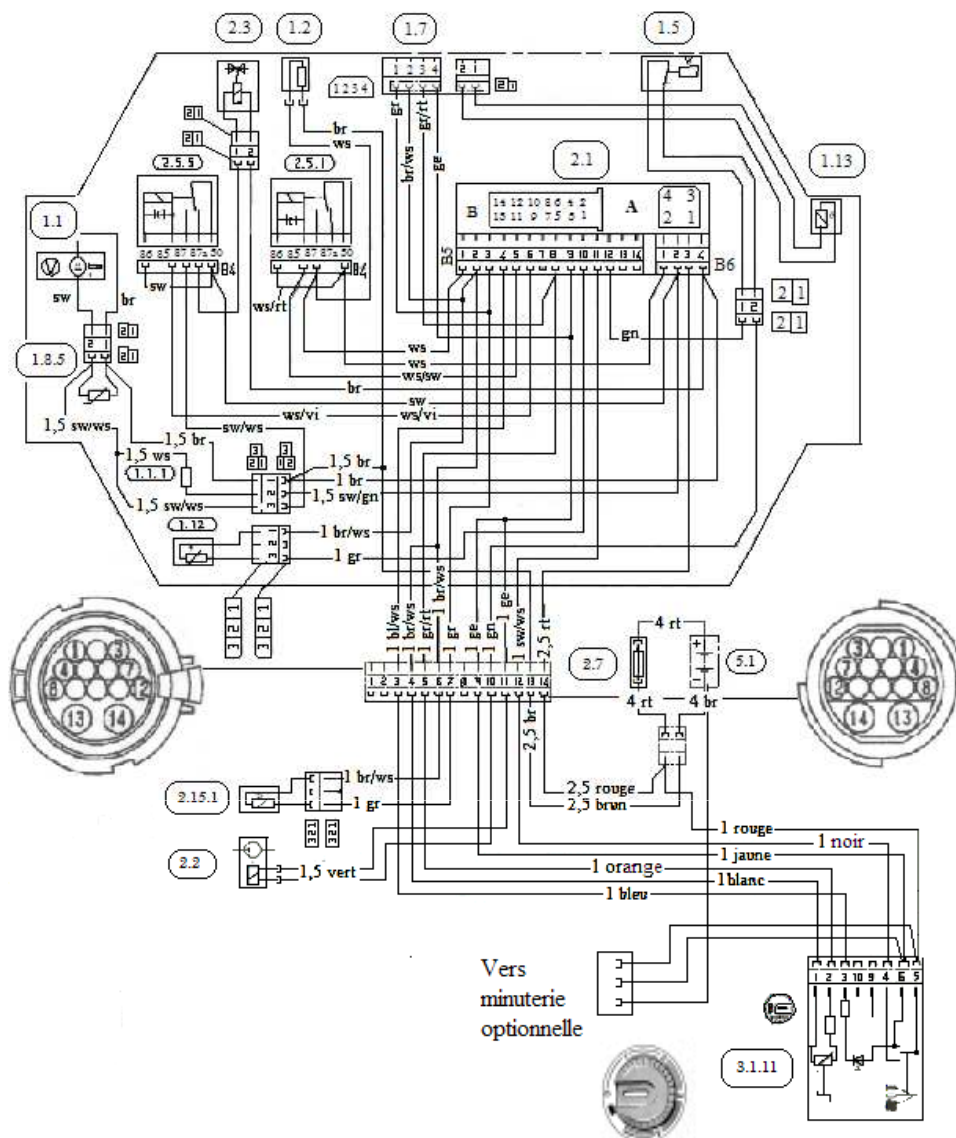

Couleur des câbles:

Br/ws = brun/blanc

Gr/rt = gris/rouge

Ws/rt = blanc/rouge

Ge = jaune

Gn = vert

Bl/ws = bleu/blanc

Rt = rouge

Br = brun

Sw = noir

Ws = blanc

Gr = gris

## Liste des pièces:

1.1 Moteur du brûleur

1.1.1 Résistance en série

1.2 Bougie

1.5 Sonde de surchauffe

1.7 Carte circuit imprimé

1.8.5 Varistance (2 unités)

1.12 Détecteur de flamme

1.13 Sonde de température dans le flux

d'air

2.1 Boîtier de commande

2.2 Pompe carburant

2.3 Electrovanne pneumatique

2.5.1 Relais de bougie

2.5.5 Régulateur de tension  
bougie

2.7 Fusible principal 12 V = 30 Amp.

24 V = 25 Amp.

2.15.1 Sonde de température ambiante

3.1.11 Dispositif de comande



# SCHEMA DE CABLAGE D8LC en 12 et 24 VOLTS

( Avec minuterie modulaire et sonde de température )

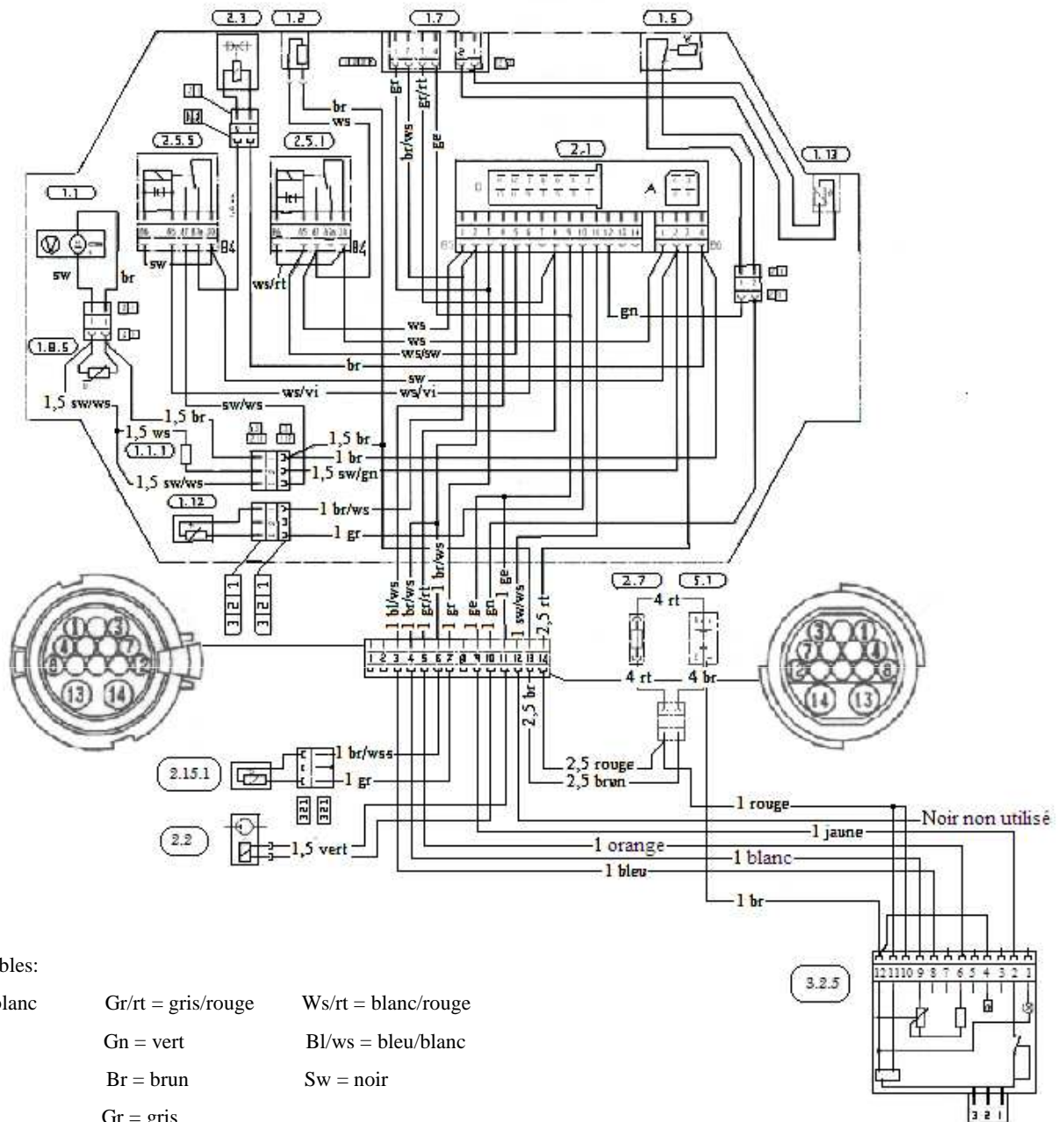

Couleur des câbles:

- |                    |                    |                     |
|--------------------|--------------------|---------------------|
| Br/ws = brun/blanc | Gr/rt = gris/rouge | Ws/rt = blanc/rouge |
| Ge = jaune         | Gn = vert          | Bl/ws = bleu/blanc  |
| Rt = rouge         | Br = brun          | Sw = noir           |
| Ws = blanc         | Gr = gris          |                     |

## Liste des pièces:

- |   |  |
|---|--|
| 1.1 Moteur du brûleur                           | 2.1 Boîtier de commande                                |
| 1.1.1 Résistance en série                       | 2.2 Pompe carburant                                    |
| 1.2 Bougie                                      | 2.3 Electrovanne pneumatique                           |
| 1.5 Sonde de surchauffe                         | 2.5.1 Relais de bougie                                 |
| 1.7 Carte circuit imprimé                       | 2.5.5 Regulateur de tension<br>bougie                  |
| 1.8.5 Varistance (2 unités)                     | 2.7 Fusible principal 12 V = 30 Amp.<br>24 V = 25 Amp. |
| 1.12 Détecteur de flamme                        | 2.15.1 Sonde de température ambiante                   |
| 1.13 Sonde de température dans le flux<br>d'air | 3.2.5 Minuterie modulaire                              |







## SCHEMA DE CABLAGE HYDRONIC

Valable pour les chauffages D4WSC 12 V – D5WSC 12 V –  
D5WS 24 V avec interrupteur

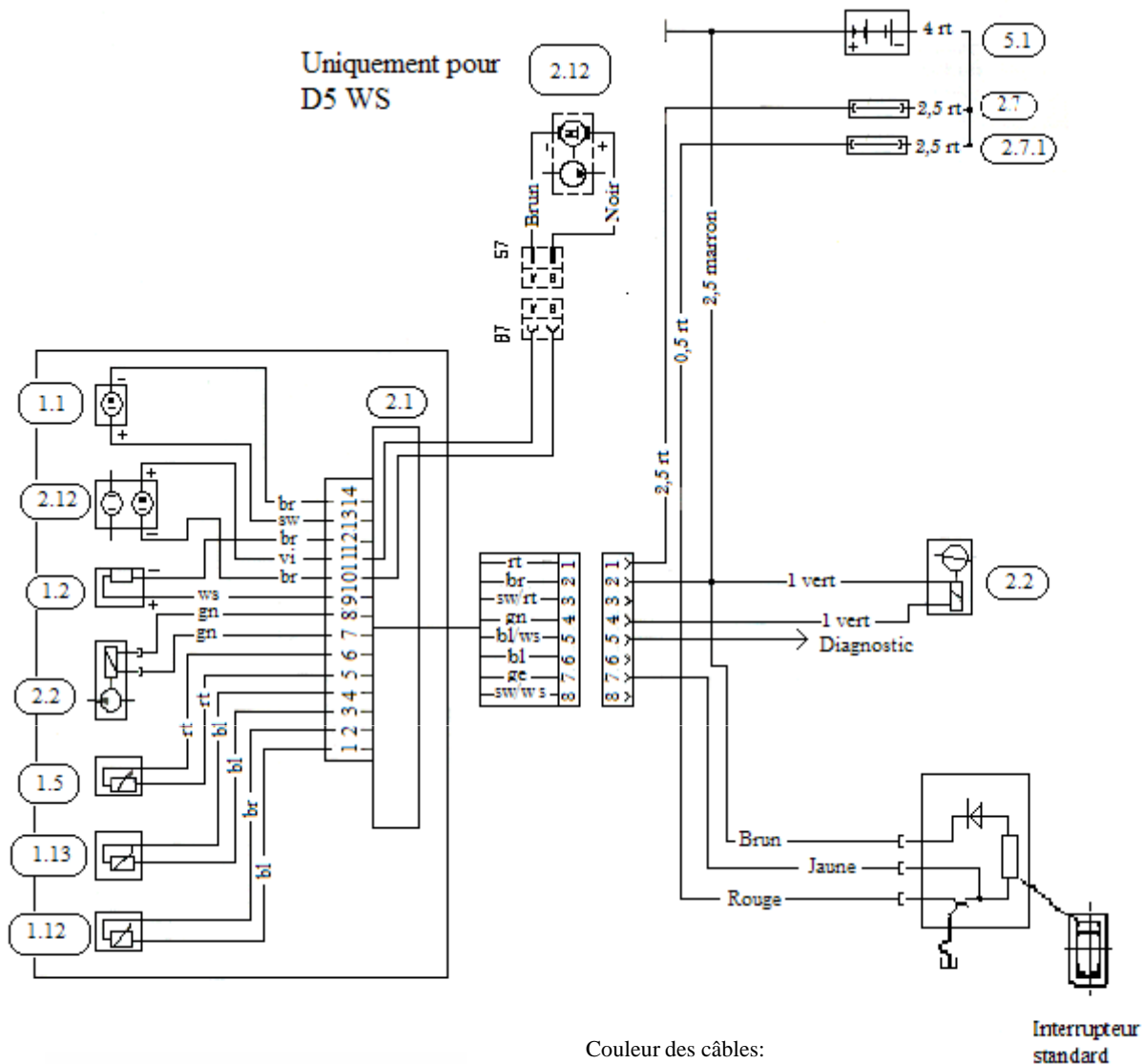

- 1.1 Moteur bruleur
- 1.2 Bougie
- 1.5 Sonde de surchauffe
- 1.12 Capteur de flamme
- 1.13 Sonde de température
- 2.1 Boîtier de commande
- 2.2 Pompe de dosage
- 2.7 Fusible principal
- 12 V = 20 Amp. 24 V = 15 Amp.
- 2.7.1 Fusible de commande
- 2.12 Pompe à eau
- 5.1 Batterie

- Couleur des câbles:
- Br/ws = brun/blanc
  - Gr/rt = gris/rouge
  - Ws/rt = blanc/rouge
  - Ge = jaune
  - Gn = vert
  - Bl/ws = bleu/blanc
  - Rt = rouge
  - Br = brun
  - Sw = noir
  - Ws = blanc
  - Gr = gris



## SCHEMA DE CABLAGE HYDRONIC



Valable pour les chauffages D4WSC 12 V – D5WSC 12 V –  
D5WS 24 V avec minuterie modulaire

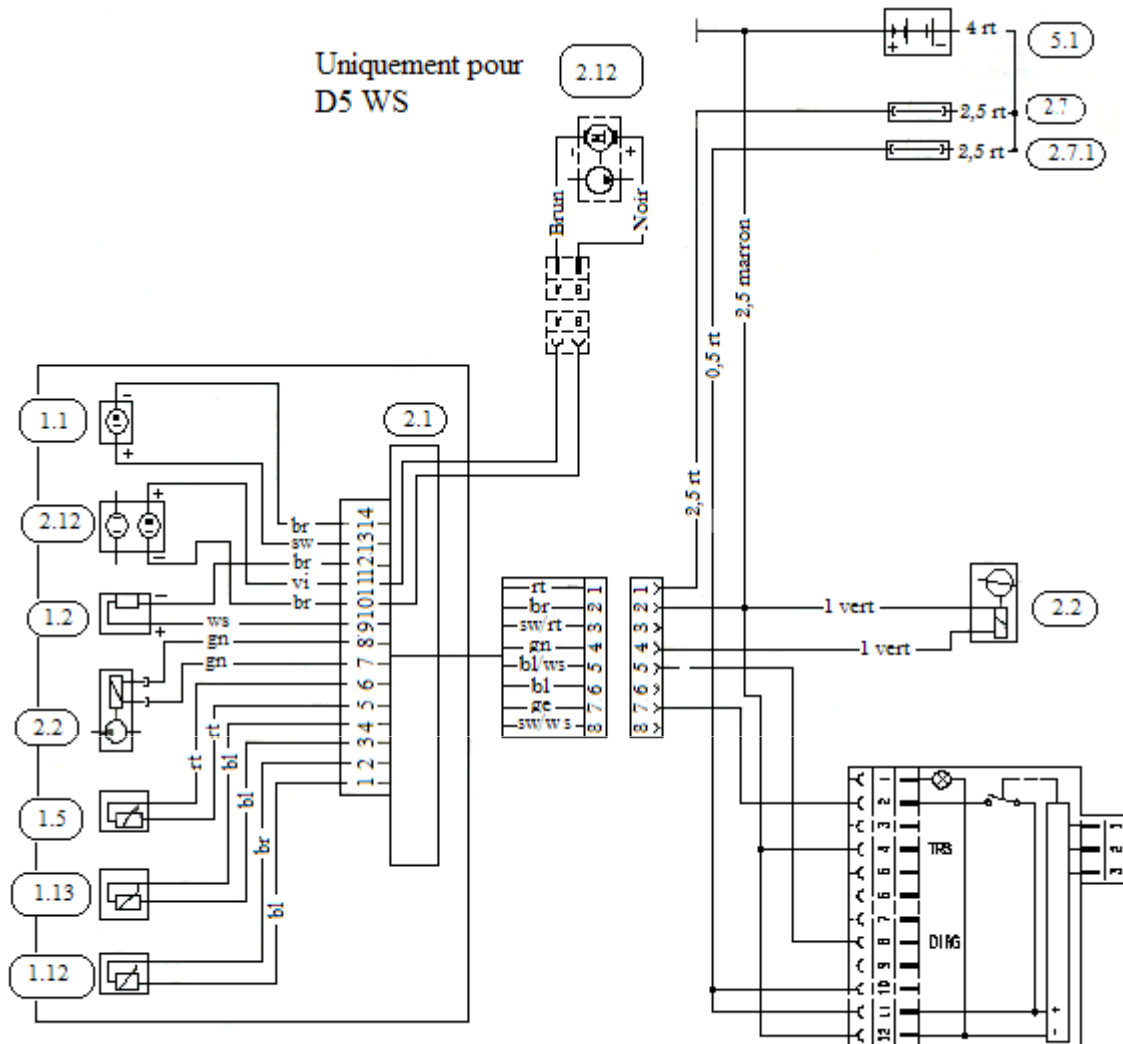

- 1.1 Moteur bruleur
- 1.2 Bougie
- 1.5 Sonde de surchauffe
- 1.12 Capteur de flamme
- 1.13 Sonde de température
- 2.1 Boîtier de commande
- 2.2 Pompe de dosage
- 2.7 Fusible principal  
12 V = 20 Amp. 24 V = 15 Amp.
- 2.7.5 Fusible ventilation
- 2.12 Pompe à eau
- 3.2.5 Minuterie modulaire
- 5.1 Batterie

Couleur des câbles:  
 Br/ws = brun/blanc  
 Gr/rt = gris/rouge  
 Ws/rt = blanc/rouge  
 Ge = jaune  
 Gn = vert  
 Bl/ws = bleu/blanc  
 Rt = rouge  
 Br = brun  
 Sw = noir  
 Ws = blanc  
 Gr = gris





## SCHEMA DE CABLAGE HYDRONIC

Valable pour les chauffages Hydronic M II 8,10 et 12 Kw 12 et 24 Volts avec interrupteur

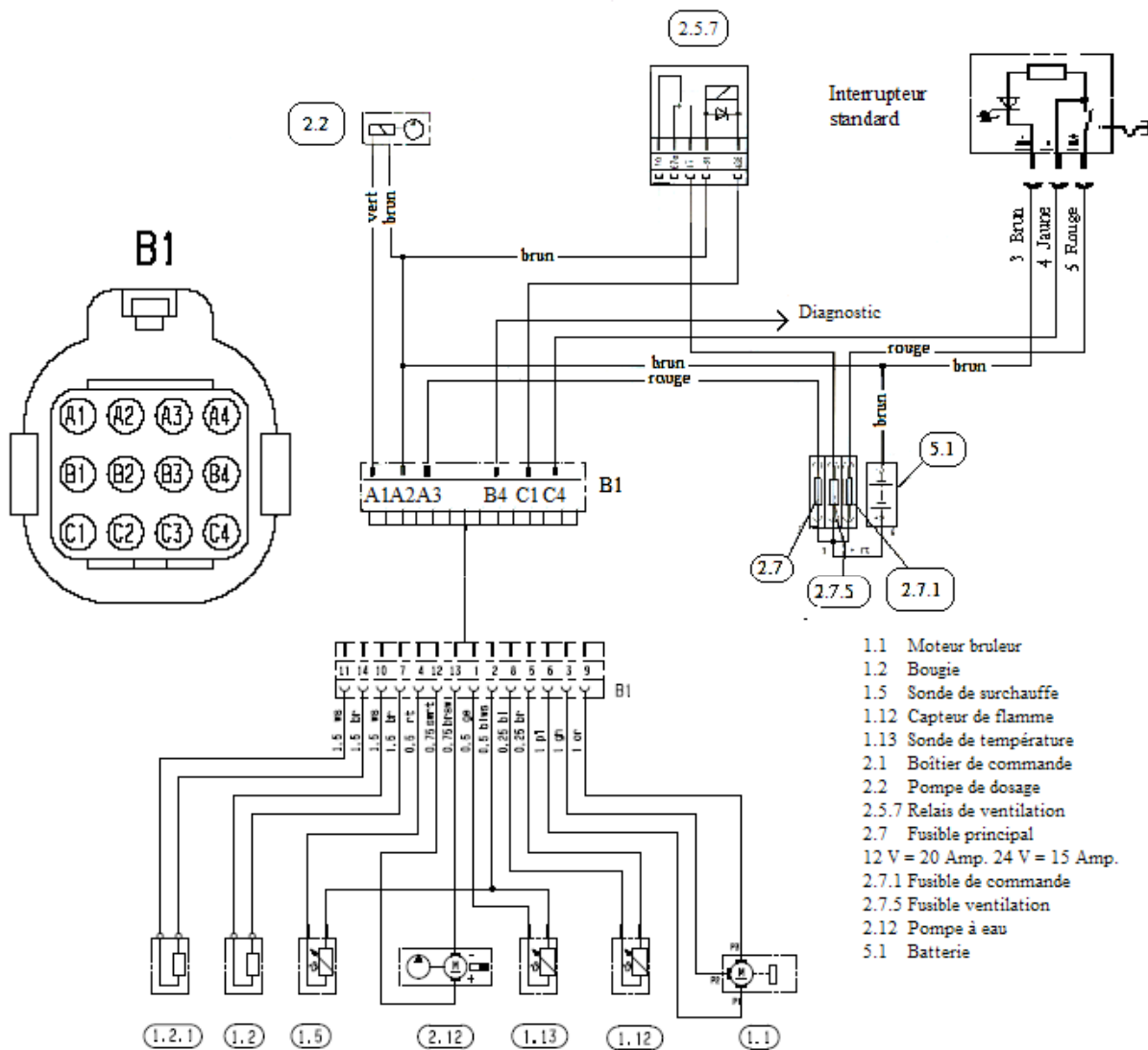

Couleur des câbles:

Br/ws = brun/blanc	Gr/rt = gris/rouge
Ws/rt = blanc/rouge	Ge = jaune
Gn = vert	Bl/ws = bleu/blanc
Rt = rouge	Br = brun
Sw = noir	Ws = blanc
Gr = gris	



# SCHEMA DE CABLAGE HYDRONIC

Valable pour les chauffages Hydronic MII 8, 10 et 12 Kw  
en 12 et 24 Volts avec minuterie

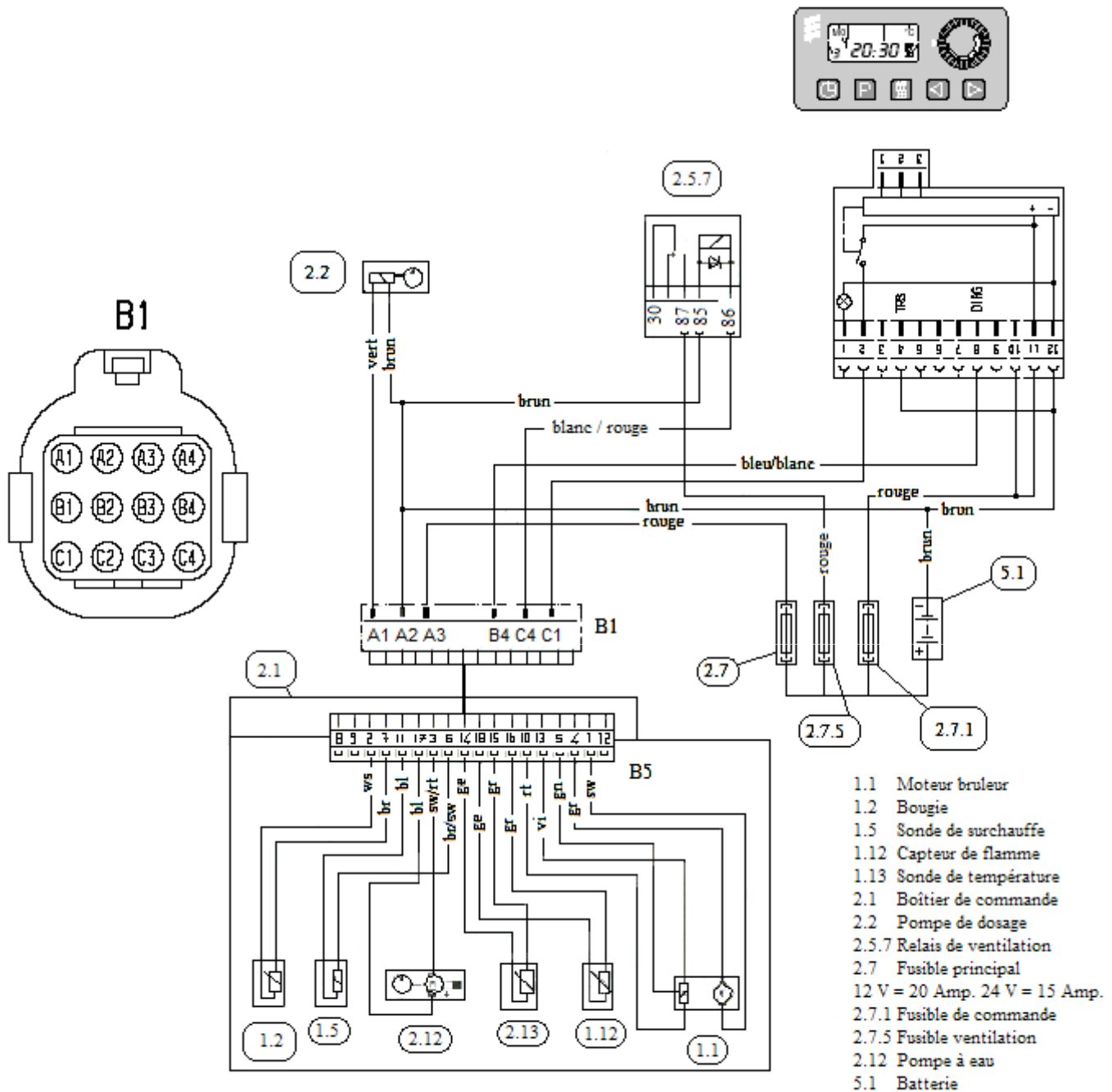

Couleur des câbles:

- Br/ws = brun/blanc      Gr/rt = gris/rouge
- Ws/rt = blanc/rouge    Ge = jaune
- Gn = vert                    Bl/ws = bleu/blanc
- Rt = rouge                  Br = brun
- Sw = noir                    Ws = blanc
- Gr = gris