

Caractéristiques générales

Longueur hors-tout :	7,50 m
Longueur à la flottaison :	7,45 m
Largeur hors-tout :	3,00 m
Tirant d'eau :	1,20 m
Tirant d'air :	15 m
Lest en fonte biquille :	2 x 430 kg
Déplacement lège :	1,95 T
Déplacement à pleine charge :	2,70 T
Surface grande voile :	36,00 m ²
Surface spi asymétrique :	45,00 m ²
Motorisation (in board) :	14 cv
Motorisation (hors board) :	9 cv
Matériau :	Polyester
Hauteur sous barrot :	1,85 m
Architecte :	Julien Marin



CHANTIER NAVAL ESPACE VAG
E.mail : contact@espace-vag.com
3, rue des Bolincheurs - 29900 CONCARNEAU
Tél. : 02.98.97.22.02 - Fax : 02.98.97.52.70

Retrouvez-nous sur www.espace-vag.com



Ikone 7.5, la croisière facile ...

L'Ikone 7.5 bénéficie de l'expérience acquise avec l'Ikone 6 et l'Ikone 5.5 (plus de 150 voiliers réalisés). Il conserve les atouts de ses prédécesseurs : simplicité, sécurité, confort et convivialité avec 1.5m de longueur en plus et les performances d'un vrai croiseur.

Il répond au programme de croisière côtière pour 2, voir 4 personnes pendant plusieurs jours. Idéal pour aller au Scilly, aux Anglo-Normandes, en Corse.....

Cat boat (pour sa simplicité et ses performances) :
Le mat carbone est implanté sans haubanage, comportement plus doux dans le clapot, simplification de structure : pas de compression, pas de renfort de cadène, diminution du fardage. Une bôme avec hale-bas garantie le réglage optimum de la voile à toutes les allures.

Un spi asymétrique sur boute-hors apporte le complément de surface aux allures portantes.

Sécuritaire :
Le polyester est un bon compromis poids/robustesse/durabilité.
Incolable.
Homologué pour 6 personnes en C (objectif de 4 en B)
Cockpit fermé

Performant à toutes les allures
36 m² de voilure au près avec un grand allongement
Bôme et hale-bas
Bateau construit simple et léger
Carène moderne à bouchain

Confortable :
Bateau stable, prévu pour 2 à 4 personnes en croisière côtière avec four, évier, glacière, WC fermé, et de nombreux rangements.
1.85m de hauteur sous barrot.
Un très grand cockpit complètement fermé avec possibilité de taud. Accès facile à la cabine.

Simple d'usage, conçu pour naviguer seul :

Une voile, une écoute, un hale-bas, une prise de ris automatique

Une voile sur chariots qui s'affale seule dans le lasy-bag

Un moteur diesel en option, de 14 cv pour la pétrole et les manœuvres de port.

Facile à échouer avec ses 2 quilles longues et son tirant d'eau réduit (1.20m)

Coût d'hivernage faible : ne nécessite pas de place de port à l'année, ni ber pour le stockage à terre.

Bateau à l'échouage

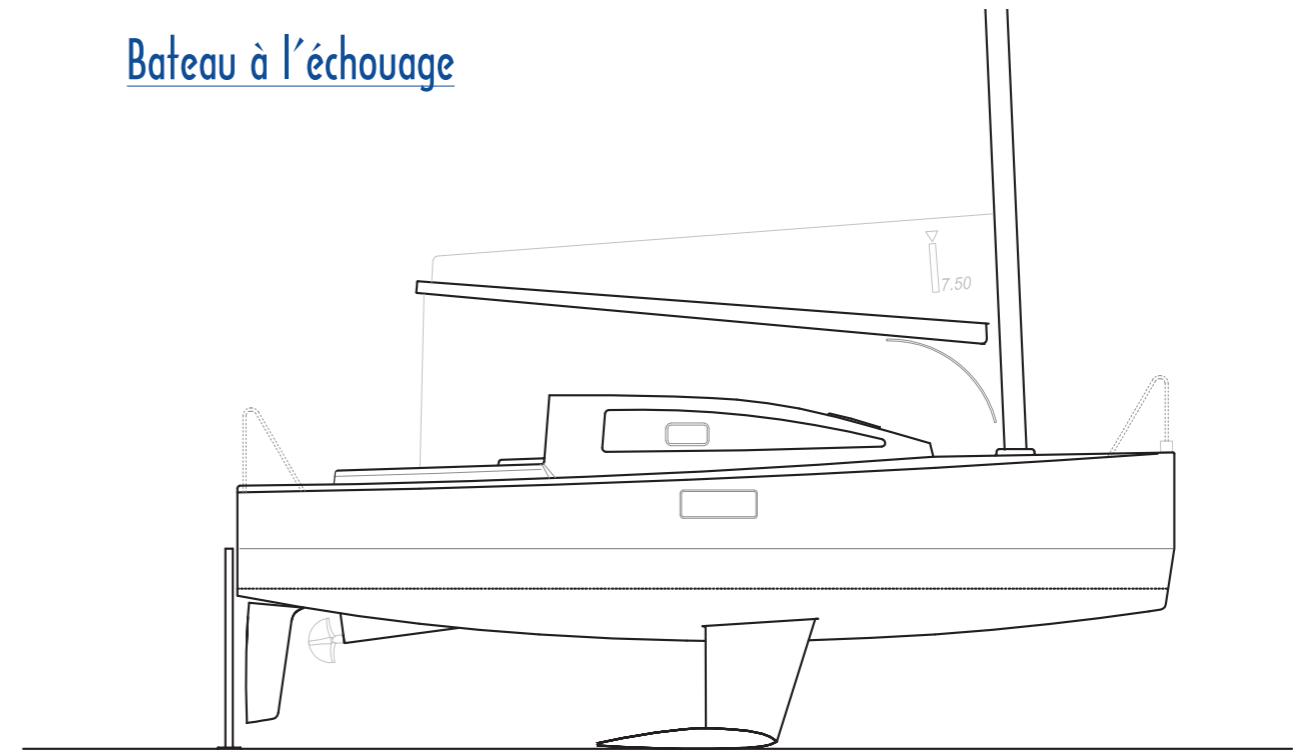

Plan de pont

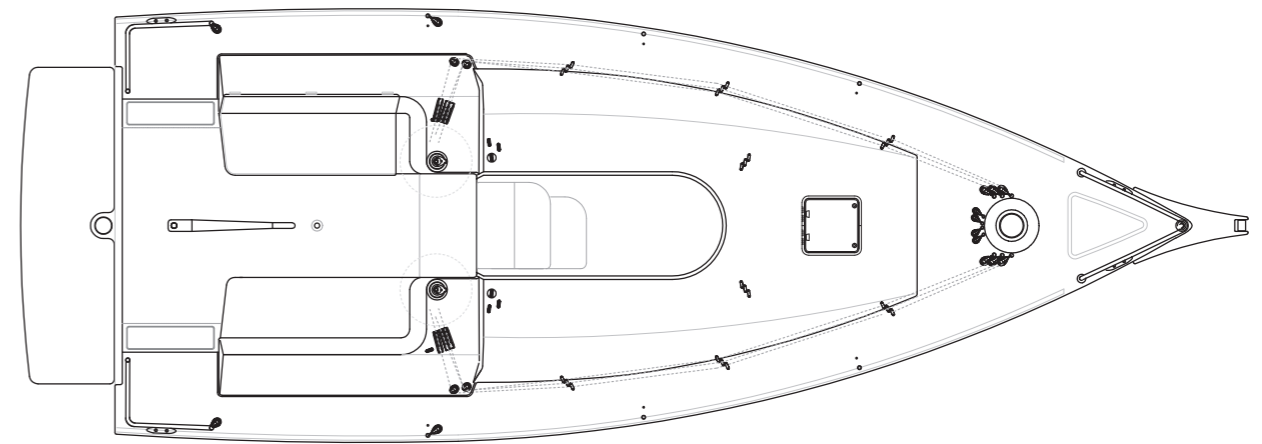

Aménagement

